

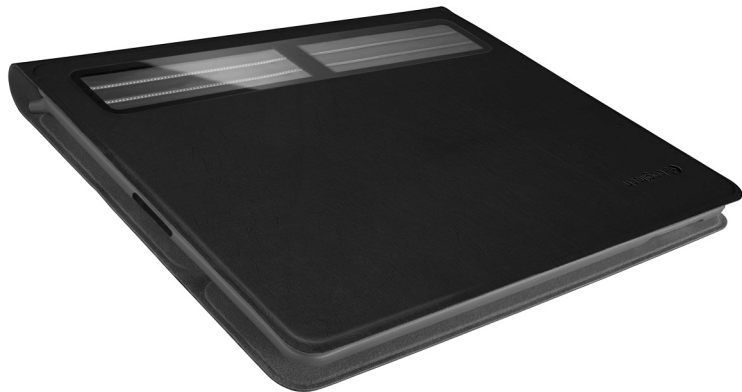

Getting started with
Logitech® Solar Keyboard Folio



Contents

English.	3	Français	21
Deutsch	12	Italiano.	30
www.logitech.com/support 			39

Know your product

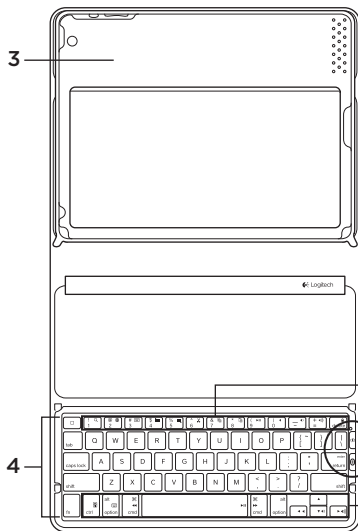
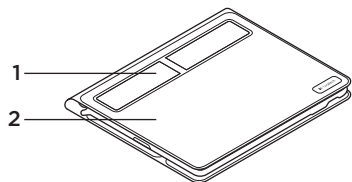

1. Solar cells
2. Protective case
3. iPad tray
4. Keyboard
5. Function keys
6. Status light
7. Battery check button
8. Bluetooth® connect button
9. Media keys

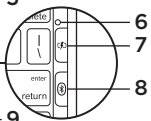

Set up your product

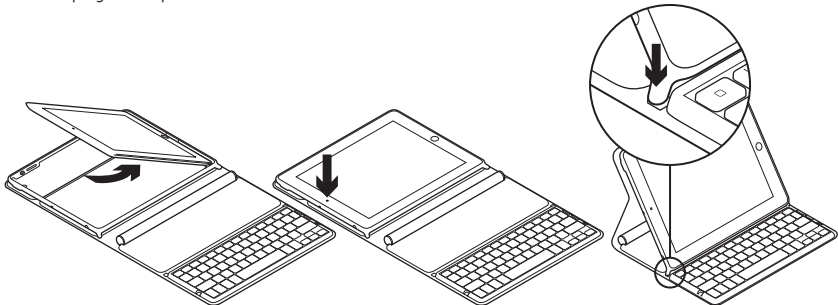

1. Open the Keyboard Folio.
2. Place your iPad in the iPad tray.
3. Move the iPad tray to the typing position:
 - The Keyboard Folio turns on.
 - The Status light blinks green.
 - The Keyboard Folio is discoverable for 15 minutes.
 - If the Status light shows no color, check the iPad tray for correct positioning. Also, the internal batteries may need charging. Go to “Charge the batteries.”
4. Turn on Bluetooth on your iPad:
Select Settings > General > Bluetooth > On.
5. Choose “Logitech Solar KB folio” on your iPad’s Devices menu.
6. If your iPad requests a PIN, enter the code using the Keyboard Folio and not your iPad’s virtual keyboard. After the Bluetooth connection is made, the Status light briefly turns green.

Charge the batteries

The Keyboard Folio needs light to recharge. Six hours of typical room light a day is recommended.

To check battery power and recharge

1. Place the iPad tray in the typing position.
2. Press the Battery Check button.
If there is a red Status light or no light, recharge the Keyboard Folio.
3. Close the Keyboard Folio with the solar cells facing up. The Keyboard Folio turns off.
4. Place the Keyboard Folio in a well-lit room.

Status light indications

Light	Description
Green	The tray is in place, the Bluetooth connection is established, and the battery is charged.
Red	The tray is in place, the Bluetooth connection is established, and battery power is low (10 - 20% charge). Recharge the Keyboard Folio following the instructions above.
Blinking green	The tray is in place, the Keyboard Folio is attempting an iPad connection, and the battery is charged.
One red blink, then blinking green	The tray is in place, the Keyboard Folio is attempting an iPad connection, and the battery charge is low.
No light	The tray is not in place, the Bluetooth connection is lost, or the battery is dead. See “Troubleshooting.”

Visit Product Central

There's more information and support online for your product. Take a moment to visit Product Central to learn more about your new Keyboard Folio.

Browse online articles for setup help, usage tips, or information about additional features.

Connect with other users in our Community Forums to get advice, ask questions, and share solutions.

At Product Central, you'll find a wide selection of content:

- Tutorials
- Troubleshooting
- Support community
- Software downloads
- Online documentation
- Warranty information
- Spare parts (when available)

Go to www.logitech.com/support/solarkeyboardfolio

Use your product

Opening the Keyboard Folio turns on your iPad. Closing it turns off your iPad.

The Keyboard Folio does not charge while in use.

iPad tray positions

There are two iPad tray positions—typing and media. Both turn on the Keyboard Folio when the iPad tray supports are placed as shown in the drawings that follow.

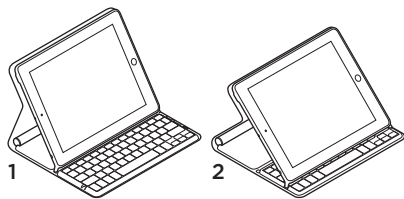

1. Typing position

2. Media position

Typing position Use for entering text.

In the typing position, the Keyboard Folio provides a Home key and 13 function keys:

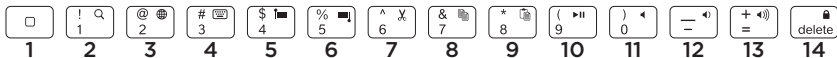

1. **Home** Displays the iPad Home screen.
- Function keys** To use, press and hold the Fn key, and then press a key listed below.
 2. **Fn + 1 = Search** Launches the iPad search function.
 3. **Fn + 2 = Switch language** Switches keyboard language.
 4. **Fn + 3 = Virtual keyboard** Shows/hides the virtual keyboard.
 5. **Fn + 4 = Select left** Selects text on the left, word by word.
 6. **Fn + 5 = Select right** Selects text on the right, word by word.
 7. **Fn + 6 = Cut**
 8. **Fn + 7 = Copy**
 9. **Fn + 8 = Paste**
 10. **Fn + 9 = Play/Pause**
 11. **Fn + 0 = Mute**
 12. **Fn + dash = Volume down**
 13. **Fn + plus = Volume up**
 14. **Fn + delete = Lock screen** Locks or unlocks the iPad screen.

Media position Use when watching videos, listening to music, or playing games.

In the media position, the Keyboard Folio provides 8 function keys:

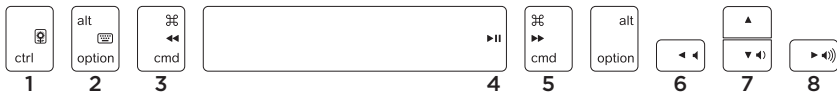

- 1. Slideshow** Plays a slide show of saved pictures.
- 2. Virtual keyboard** Shows/hides the virtual keyboard.
- 3. Previous**
- 4. Play/Pause**

- 5. Next**
- 6. Mute**
- 7. Volume down**
- 8. Volume up**

Note: These 8 function keys only work when the iPad tray is in the media position. Pressing the **Fn** key is not required for these keys to work.

Connecting to a different iPad



1. Make sure the Keyboard Folio is in the typing position.
2. Check that your iPad's Bluetooth feature is on. Select Settings > General > Bluetooth > On.
3. Press the Bluetooth Connect Button. The Keyboard Folio is discoverable for 3 min.
4. Select "Logitech Solar KB folio" on the iPad's Devices menu.
5. If your iPad requests a PIN, enter the code using the Keyboard Folio and not your iPad's virtual keyboard. After the Bluetooth connection is made, the Status light briefly turns green.
6. Place the new iPad in the iPad tray.

Troubleshooting

The Keyboard Folio does not work

- Position the iPad tray for typing or media use. The Keyboard Folio does not work if the tray supports are incorrectly placed.
- Press the Battery Check button. A red Status light or no light indicates battery charging is needed. No light also signifies that the tray supports are not correctly placed.
- Re-establish the Bluetooth connection between the Keyboard Folio and iPad:
 - Verify that iPad Bluetooth is turned on.
 - Choose “Logitech Solar KB folio” on the Devices menu on your iPad. The Status light briefly turns green after the Bluetooth connection is made.

What do you think?

Please take a minute to tell us.
Thank you for purchasing our product.

www.logitech.com/ithink

Battery disposal at product end of life

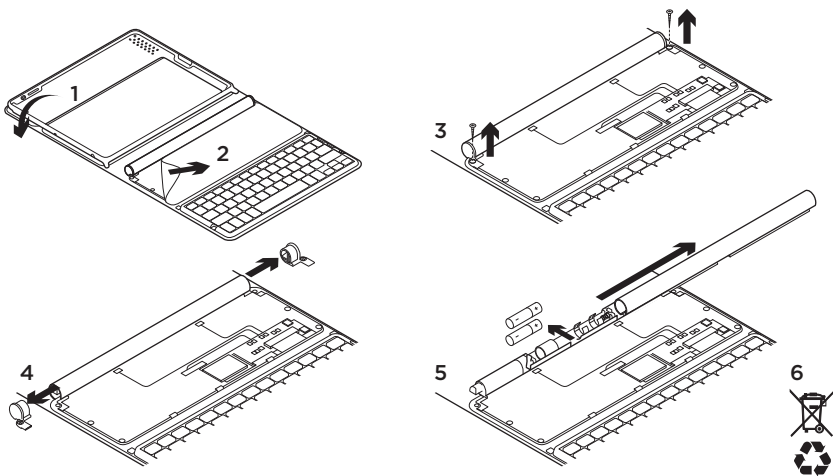

1. Open the Keyboard Folio and lay it flat.
2. Pry off the cover.
3. Remove the screw at each end of the tube.
4. Remove the tube end caps.
5. Slide off the tube cover and remove the batteries.
6. Dispose of your product and its batteries according to local laws.

Produkt auf einen Blick

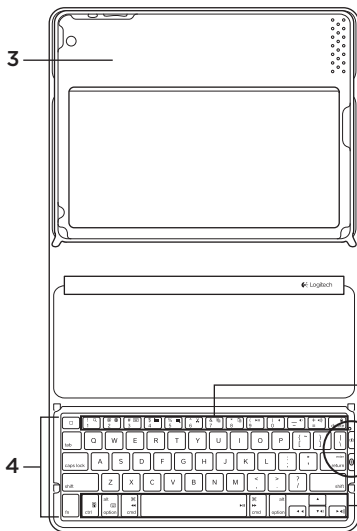
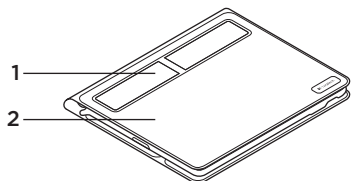

1. Solarzellen
2. Reise-Etui
3. iPad-Fach
4. Tastatur
5. Funktionstasten
6. Statusanzeige
7. Batterieprüfungstaste
8. Bluetooth®-Verbindungstaste
9. Multimedia-Tasten

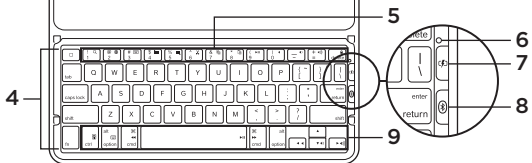

Einrichtung des Produkts

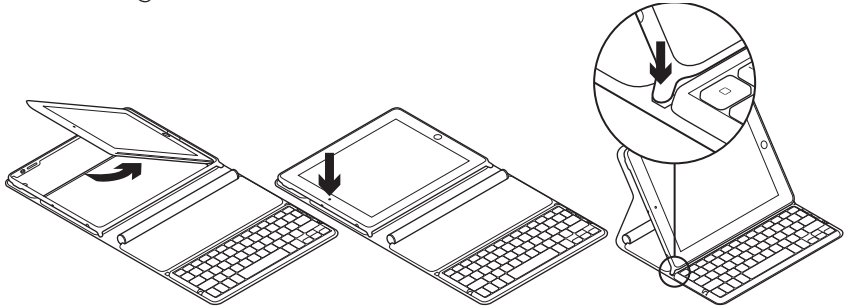

- Öffnen Sie das Keyboard Folio
- Setzen Sie das iPad in die iPad-Halterung.
- Klappen Sie die iPad-Halterung in die Schreibposition:
 - Das Keyboard Folio schaltet sich ein.
 - Die Status-LED blinkt grün.
 - Das Keyboard Folio ist für 15 Minuten erkennbar.
 - Überprüfen Sie den Sitz des iPad auf der Halterung, wenn die Status-LED nicht blinken sollte. Eventuell müssen die internen Akkus aufgeladen werden. Gehen Sie zu „Akkus aufladen“.
- Schalten Sie auf Ihrem iPad die Bluetooth-Funktion ein. Wählen Sie „Einstellungen > Allgemein > Bluetooth > Ein“.
- Wählen Sie im Gerätemenü des iPad den Eintrag „Logitech Solar KB Folio“.
- Wenn Sie nach einer PIN gefragt werden, tippen Sie den Code mithilfe des Keyboard Folio und nicht über die virtuelle Tastatur des iPad ein. Sobald die Bluetooth-Verbindung hergestellt wurde, leuchtet die Statusanzeige kurz grün.

Laden Sie die Akkus auf

Das Keyboard Folio wird mithilfe von Licht aufgeladen. Wir empfehlen sechs Stunden gewöhnliches Tageslicht in Innenräumen.

So prüfen Sie den Ladezustand der Akkus und laden diese auf

1. Klappen Sie die iPad-Halterung in die Schreibposition.
2. Drücken Sie die Taste zum Überprüfen des Ladezustands der Akkus.
Wenn die Status-LED rot leuchtet oder aus ist, müssen Sie das Keyboard Folio aufladen.
3. Schließen Sie das Keyboard Folio so, dass die Solarzellen nach oben zeigen. Das Keyboard Folio schaltet sich aus.
4. Platzieren Sie das Keyboard Folio in einem gut beleuchteten Raum.

LED-Statusanzeigen

LED	Beschreibung
Grün	Die Halterung ist in Position, eine Bluetooth-Verbindung wurde aufgebaut und die Akkus sind geladen.
Rot	Die Halterung ist in Position, eine Bluetooth-Verbindung wurde aufgebaut und die Akkuladung ist schwach (10 – 20 % Ladung). Laden Sie das Keyboard Folio entsprechend der Anleitung oben.
Blinkt grün	Die Halterung ist in Position, das Keyboard Folio wartet auf die Verbindung mit dem iPad und die Akkus sind geladen.
Blinkt ein Mal rot und anschließend grün	Die Halterung ist in Position, das Keyboard Folio wartet auf die Verbindung mit dem iPad und der Ladezustand der Akkus ist schwach.
LED leuchtet nicht	Die Halterung ist nicht in Position und die Bluetooth-Verbindung wurde unterbrochen oder die Akkus sind leer. Lesen Sie den Artikel „Troubleshooting“

Besuchen Sie die Produktzentrale

Hier erhalten Sie weitere Informationen und einen Online-Kundendienst für Ihr Produkt. Nehmen Sie sich einen Augenblick Zeit und besuchen Sie die Produktzentrale, um mehr über Ihr neues Keyboard Folio herauszufinden.

Durchsuchen Sie Online-Artikel zur Unterstützung beim Einrichten, Tipps zur Nutzung oder Informationen zu weiteren Funktionen.

Treten Sie in unseren Community-Foren mit anderen Benutzern in Verbindung und holen Sie sich Tipps, stellen Sie Fragen und teilen Sie Ihre Problemlösungen mit anderen.

In der Produktzentrale finden Sie zahlreiche Inhalte:

- Tutorials
- Fehlerbehebung
- Support-Community
- Software-Downloads
- Online-Bedienungsanleitungen
- Garantieinformationen
- Ersatzteile (falls verfügbar)

Rufen Sie die Seite www.logitech.com/support/solarkeyboardfolio auf.

Verwendung des Produkts

Das iPad schaltet sich ein, sobald Sie das Keyboard Folio öffnen. Wenn Sie es wieder schließen, schaltet sich auch das iPad aus.

Das Keyboard Folio kann nicht während des Einsatzes geladen werden.

Positionen des iPad-Fachs

Das iPad-Fach kann in zwei Positionen aufgestellt werden: zum Schreiben und für Multimedia. Wenn die Sie die Halterung des iPad-Fachs wie in den folgenden Skizzen dargestellt positionieren, wird das Keyboard Folio in beiden Positionen automatisch eingeschaltet.

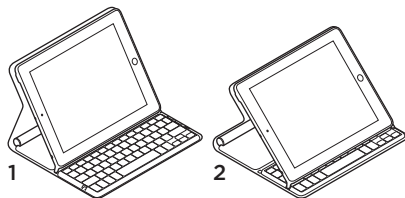

1. Schreibposition
2. Multimediaposition

Schreibposition Verwenden Sie diese, wenn Sie einen Text eingeben möchten.

In der Schreibposition bietet das Keyboard Folio eine Home-Taste und 13 Funktionstasten:

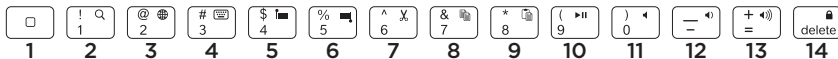

1. Home Zeigt den Startbildschirm des iPad an.

Funktionstasten Halten Sie zur Verwendung die Fn-Taste gedrückt und drücken Sie eine der unten aufgelisteten Tasten.

2. FnSuche + 1 = Suche

Startet die Suchfunktion des iPad.

3. Fn + 2 = Sprache ändern

Ändert die Tastatursprache.

4. Fn + 3 = Virtuelle Tastatur

Zeigt die virtuelle Tastatur an oder blendet sie aus.

5. Fn + 4 = Auswählen links

Wählt den Text auf der linken Seite Wort für Wort aus.

6. Fn + 5 = Auswählen rechts

Wählt den Text auf der rechten Seite Wort für Wort aus.

7. Fn + 6 = Ausschneiden

8. Fn + 7 = Kopieren

9. Fn + 8 = Einfügen

10. Fn + 9 = Wiedergabe/Pause

11. Fn + 0 = Stumm schalten

12. Fn + Minus = Leiser

13. Fn + Plus = Lauter

14. Fn + delete = Bildschirm Sperrt oder entspermt den Bildschirm des iPad.

Multimediaposition Verwenden Sie diese, wenn Sie Videos ansehen, Musik hören oder Spiele spielen möchten.

In der Multimediaposition bietet das Keyboard Folio 8 Funktionstasten:



1. **Diashow** Zeigt eine Diashow gespeicherter Bilder an.
2. **Virtuelle Tastatur** Zeigt die virtuelle Tastatur an oder blendet sie aus.
3. **Vorheriger Titel**
4. **Wiedergabe/Pause**
5. **Weiter**

6. **Stumm**
7. **Leiser**
8. **Lauter**

Hinweis: Diese 8 Funktionstasten funktionieren nur, wenn sich das iPad in der Multimediaposition befindet. Die **Fn-Taste** müssen Sie hierbei nicht zusätzlich drücken.

Verbindung mit einem anderen iPad herstellen

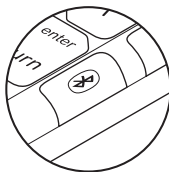
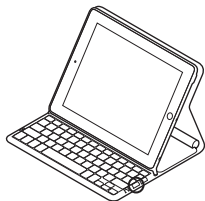

1. Vergewissern Sie sich, dass sich das Keyboard Folio in der Schreibposition befindet.
2. Vergewissern Sie sich, dass die Bluetooth-Funktion Ihres iPad eingeschaltet ist. Wählen Sie „Einstellungen > Allgemein > Bluetooth > Ein“.
3. Drücken Sie die Bluetooth-Verbindungstaste. Das Keyboard Folio ist für 3 Minuten erkennbar.
4. Wählen Sie im Gerätemenü des iPad den Eintrag „Logitech Solar KB Folio“.
5. Wenn Sie nach einer PIN gefragt werden, tippen Sie den Code mithilfe des Keyboard Folio und nicht über die virtuelle Tastatur des iPad ein. Sobald die Bluetooth-Verbindung hergestellt wurde, leuchtet die Statusanzeige kurz grün.
6. Setzen Sie das neue iPad in die iPad-Halterung.

Fehlerbehebung

Das Keyboard Folio funktioniert nicht

- Positionieren Sie das iPad-Fach zum Tippen oder für die Nutzung von Multimedia. Das Keyboard Folio funktioniert nicht, wenn die Halterungen falsch platziert sind.
- Drücken Sie die Taste zum Überprüfen des Ladezustands der Akkus. Wenn die Status-LED rot leuchtet oder aus ist, müssen Sie die Akkus aufladen. Wenn keine LED leuchtet, sind die Halterungen falsch positioniert.
- Stellen Sie die Bluetooth-Verbindung zwischen Keyboard Folio und iPad wieder her:
 - Vergewissern Sie sich, dass die Bluetooth-Funktion des iPad eingeschaltet ist.
 - Wählen Sie im Gerätemenü des iPad den Eintrag „Logitech Solar KB Folio“. Sobald die Bluetooth-Verbindung hergestellt wurde, leuchtet die Statusanzeige kurz grün.

Ihre Meinung ist gefragt.

Bitte nehmen Sie sich etwas Zeit, um einige Fragen zu beantworten.
Vielen Dank, dass Sie sich für unser Produkt entschieden haben.

www.logitech.com/ithink

Akkuentorgung

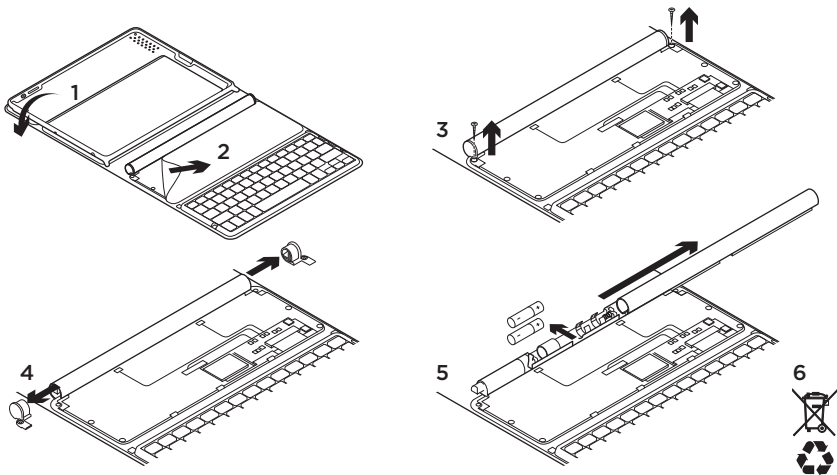

1. Öffnen Sie das Keyboard Folio und legen Sie es flach hin.
2. Ziehen Sie die Abdeckung ab.
3. Entfernen Sie die Schrauben an beiden Enden der Röhre.
4. Entfernen Sie die Verschlusskappen.
5. Schieben Sie die Röhrenabdeckung zur Seite und nehmen Sie die Akkus heraus.
6. Entsorgen Sie das Produkt und die Akkus entsprechend den in Ihrer Region gültigen Bestimmungen.

Présentation du produit

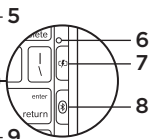
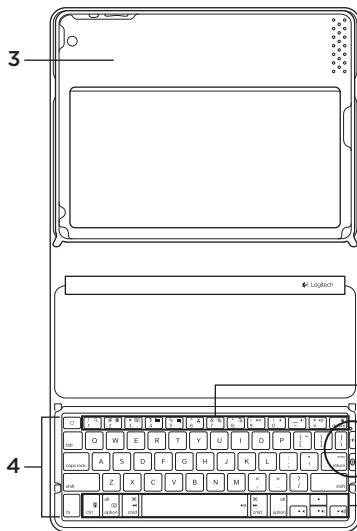
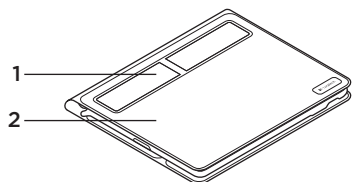

1. Cellules solaires
2. Etui de protection
3. Plateau pour iPad
4. Clavier
5. Touches de fonction
6. Témoin d'état
7. Bouton de vérification du niveau des piles
8. Bouton de connexion Bluetooth®
9. Touches multimédia

Installation du produit

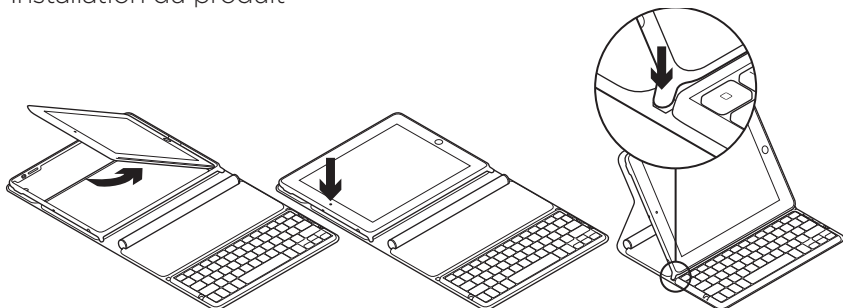

1. Ouverture de l'étui clavier.
2. Placez votre iPad sur le plateau prévu à cet effet.
3. Placez le plateau iPad en position de frappe:
 - L'étui clavier est alors sous tension.
 - Le témoin d'état clignote en vert.
 - L'étui clavier passe en mode de détection pendant 15 minutes.
 - Si le témoin d'état ne réagit pas, assurez-vous de la position correcte du plateau pour iPad. Autrement, les piles internes ont peut-être besoin d'être rechargées. Reportez-vous à la section Chargement des piles.
4. Activez le mode Bluetooth sur votre iPad: sélectionnez Paramètres > Général > Bluetooth > Activé.
5. Sélectionnez Logitech Solar KB folio dans le menu des dispositifs sur votre iPad.
6. Si votre iPad vous demande un code PIN, saisissez ce code par le biais de l'étui clavier (et non du clavier virtuel de votre iPad). Une fois la connexion Bluetooth établie, le témoin d'état s'allume brièvement en vert.

Chargement des piles

Il faut exposer l'étui clavier à la lumière pour le recharger. Une exposition de six heures par jour à la lumière ambiante est recommandée.

Pour contrôler le niveau des piles et les recharger

1. Placez le plateau iPad en position de frappe.
2. Appuyez sur le bouton de vérification du niveau des piles. Si le témoin d'état s'allume en rouge ou ne s'allume pas du tout, rechargez l'étui clavier.
3. Fermez l'étui clavier de sorte que les cellules solaires soient exposées. L'étui clavier est alors hors tension.
4. Placez l'étui clavier dans une pièce bien éclairée.

Indications du témoin d'état

Signal lumineux	Description
Vert	Le plateau est en place, la connexion Bluetooth est établie et les piles sont chargées.
Rouge	Le plateau est en place, la connexion Bluetooth est établie et le niveau de charge des piles est faible (10 - 20 %). Rechargez l'étui clavier en suivant les instructions ci-dessus.
Vert clignotant	Le plateau est en place, une tentative de connexion entre l'étui clavier et l'iPad est en cours et les piles sont chargées.
Rouge clignotant, puis vert clignotant	Le plateau est en place, une tentative de connexion entre l'étui clavier et l'iPad est en cours et le niveau de charge des piles est faible.
Aucun signal lumineux	Le plateau n'est pas en place, la connexion Bluetooth est interrompue ou les piles sont déchargées. Voir la section Dépannage.

Visite des pages Produits

Des informations supplémentaires et une assistance en ligne sont disponibles pour votre produit. Prenez le temps de visiter les pages Produits pour en savoir plus sur votre nouvel étui clavier.

Parcourez les articles en ligne pour obtenir de l'aide en matière de configuration, des conseils d'utilisation ou des informations sur les fonctions supplémentaires.

Connectez-vous avec d'autres utilisateurs sur nos forums communautaires pour demander des conseils, poser des questions et partager des solutions.

Dans les pages Produits, vous trouverez un large éventail de contenu:

- Didacticiels
- Dépannage
- Communauté d'entraide
- Téléchargement de logiciels
- Documentation en ligne
- Informations sur la garantie
- Pièces de rechange (si disponibles)

Accédez au site www.logitech.com/support/solarkeyboardfolio

Utilisation du produit

L'ouverture de l'étui clavier entraîne la mise sous tension de votre iPad. Sa fermeture entraîne la mise hors tension de votre iPad.

L'étui clavier ne se recharge pas en cours d'utilisation.

Positions du plateau pour iPad

Vous pouvez mettre le plateau iPad dans deux positions: frappe et multimédia. Les deux positions mettent l'étui clavier sous tension quand les supports du plateau iPad sont placés comme indiqué dans les schémas suivants.

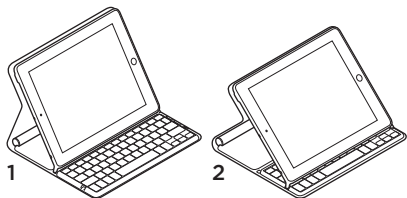

1. Position de frappe

2. Position multimédia

Position de frappe Pour saisir du texte.

En position de frappe, l'étui clavier fournit une touche Accueil et 13 touches de fonction:

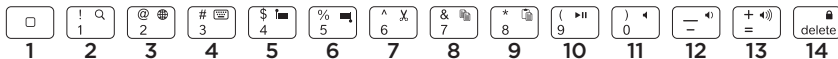

1. Accueil Afficher l'écran d'accueil de l'iPad.

Touches de fonction Pour utiliser une fonction, maintenez la touche Fn enfoncée et appuyez sur une des touches répertoriées ci-dessous.

2. Fn + 1 = Rechercher

Lancer la fonction de recherche iPad.

3. Fn + 2 = Changer de langue

Changer la langue du clavier.

4. Fn + 3 = Clavier virtuel

Afficher/Masquer le clavier virtuel.

5. Fn + 4 = Sélection gauche

Sélectionner du texte en partant de la gauche, mot par mot.

6. Fn + 5 = Sélection droite

Sélectionner du texte en partant de la droite, mot par mot.

7. Fn + 6 = Couper

8. Fn + 7 = Copier

9. Fn + 8 = Coller

10. Fn + 9 = Lecture/Pause

11. Fn + 0 = Muet

12. Fn + tiret = Volume -

13. Fn + plus = Volume +

14. Fn + delete = Verrouiller l'écran

Verrouiller/Déverrouiller l'écran de l'iPad.

Position multimédia Pour regarder des vidéos, écouter de la musique ou jouer à des jeux vidéo.

En position multimédia, l'étui clavier fournit 8 touches de fonction:



- 1. Diaporama** Démarrer un diaporama d'images enregistrées.
- 2. Clavier virtuel** Afficher/Masquer le clavier virtuel.
- 3. Précédent**
- 4. Lecture/Pause**

- 5. Suivant**
- 6. Muet**
- 7. Volume -**
- 8. Volume +**

Remarque: Ces 8 touches de fonction sont disponibles uniquement lorsque le plateau iPad est en position multimédia. Il n'est pas nécessaire d'appuyer sur la touche **Fn** pour activer les fonctions associées à ces touches.

Connexion à un autre iPad

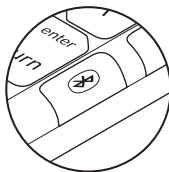
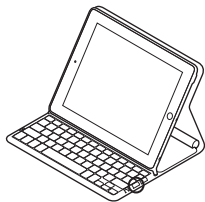

1. Vérifiez que l'étui clavier est en position de frappe.
2. Vérifiez que la fonction Bluetooth est activée sur votre iPad. Sélectionnez Paramètres > Général > Bluetooth > Activé.
3. Appuyez sur le bouton de connexion Bluetooth. L'étui clavier passe en mode de détection pendant 3 minutes.
4. Sélectionnez Logitech Solar KB folio dans le menu des dispositifs sur votre iPad.
5. Si votre iPad vous demande un code PIN, saisissez ce code par le biais de l'étui clavier (et non du clavier virtuel de votre iPad). Une fois la connexion Bluetooth établie, le témoin d'état s'allume brièvement en vert.
6. Placez le nouvel iPad sur le plateau prévu à cet effet.

Dépannage

L'étui clavier ne fonctionne pas

- Placez le plateau iPad en position de frappe ou multimédia. L'étui clavier ne fonctionne pas si les supports du plateau ne sont pas placés correctement.
 - Appuyez sur le bouton de vérification du niveau des piles. S'il s'allume en rouge ou ne s'allume pas du tout, il faut recharger les piles. L'absence de signal lumineux signifie également que les supports du plateau ne sont pas placés correctement.
- Rétablissez la connexion Bluetooth entre l'étui clavier et l'iPad:
 - Vérifiez que le mode Bluetooth est activé sur l'iPad.
 - Sélectionnez Logitech Solar KB folio dans le menu des dispositifs sur votre iPad. Une fois la connexion Bluetooth établie, le témoin d'état s'allume brièvement en vert.

Qu'en pensez-vous?

Veuillez prendre quelques minutes pour nous faire part de vos commentaires.
Nous vous remercions d'avoir acheté notre produit.

www.logitech.com/ithink

Recyclage des piles à la fin du cycle de vie du produit

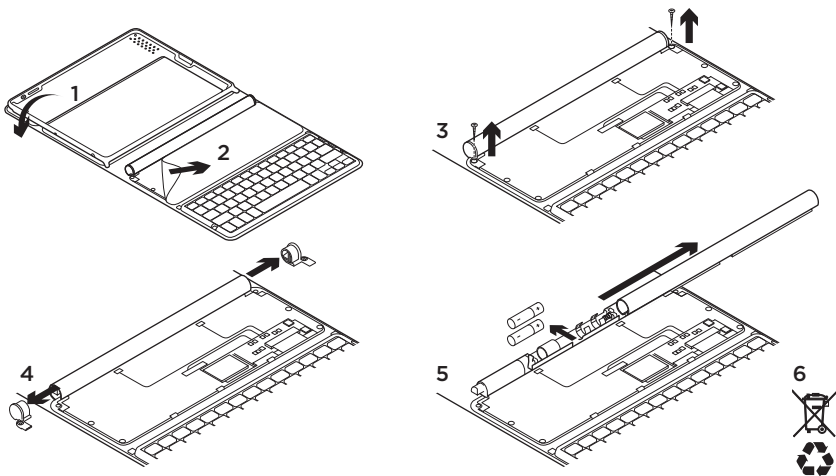

1. Ouvrez l'étui clavier et mettez-le en position horizontale.
2. Soulevez le couvercle.
3. Dévissez les vis placées à chaque extrémité du tube.

4. Otez les capuchons du tube.
5. Faites glisser le tube et retirez les piles.
6. Mettez au rebut le produit et ses piles conformément à la législation locale.

Panoramica del prodotto

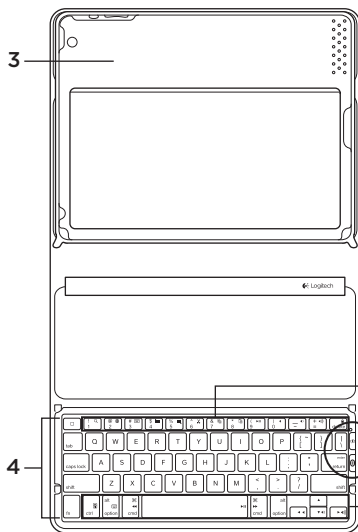
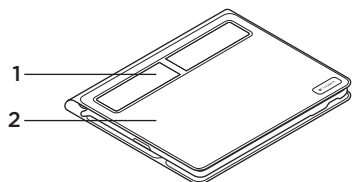

1. Cellule fotovoltaiche
2. Custodia protettiva
3. Supporto per iPad
4. Tastiera
5. Tasti funzione
6. Spia di stato
7. Pulsante di verifica delle batterie
8. Pulsante per la connessione Bluetooth®
9. Tasti multimediali

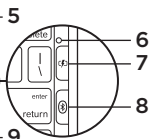

Configurazione del prodotto

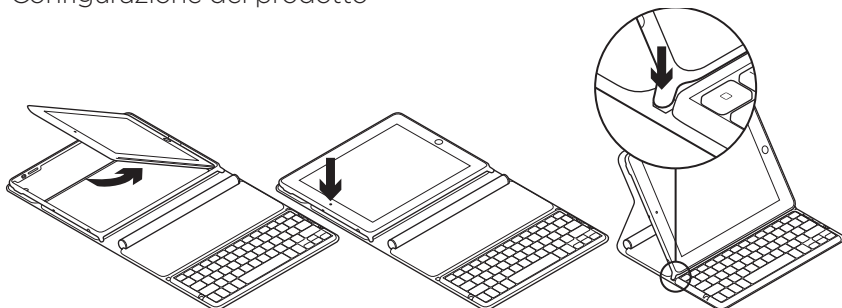

1. Aprire Keyboard Folio.
2. Posizionare l'iPad sull'apposito supporto.
3. Spostare il supporto per iPad nella posizione per la digitazione:
 - Keyboard Folio si accenderà.
 - La spia di stato lampeggerà in colore verde.
 - Keyboard Folio sarà rilevabile per 15 minuti.
 - Se la spia di stato non presenta alcun colore, verificare che il supporto per iPad sia posizionato correttamente. Inoltre, è possibile che occorra caricare le batterie interne. Andare alla sezione "Caricamento delle batterie".
4. Attivare la funzionalità Bluetooth sull'iPad selezionando Impostazioni > Generali > Bluetooth > On.
5. Nel menu dei dispositivi sull'iPad, selezionare "Logitech Solar KB Folio".
6. Se l'iPad richiede un PIN, immettere il codice utilizzando Keyboard Folio e non la tastiera virtuale dell'iPad. Quando la connessione Bluetooth viene stabilita, la spia di stato si illumina brevemente in colore verde.

Caricamento delle batterie

Per ricaricare le batterie, Keyboard Folio necessita di luce. Sono consigliate sei ore di esposizione alla luce in una stanza con condizioni di illuminazione normali.

Verifica del livello di carica delle batterie e ricarica

1. Collocare il supporto per iPad nella posizione per la digitazione.
2. Premere il tasto per la verifica delle batterie. Se la spia di stato è illuminata in colore rosso o non è illuminata, ricaricare Keyboard Folio.
3. Chiudere Keyboard Folio con le cellule fotovoltaiche rivolte verso l'alto. Keyboard Folio si spegnerà.
4. Posizionare Keyboard Folio in una stanza ben illuminata.

Indicazioni della spia di stato

Illuminazione	Descrizione
Luce verde	Il supporto è in posizione, la connessione Bluetooth è stata stabilita e la batteria è carica.
Luce rossa	Il supporto è in posizione, la connessione Bluetooth è stata stabilita e il livello di carica della batteria è basso (10-20%). Ricaricare Keyboard Folio seguendo le istruzioni indicate in precedenza.
Luce verde lampeggiante	Il supporto è in posizione, Keyboard Folio sta tentando di stabilire la connessione con l'iPad e la batteria è carica.
Un lampeggio rosso, poi luce verde lampeggiante	Il supporto è in posizione, Keyboard Folio sta tentando di stabilire la connessione con l'iPad e il livello di carica della batteria è basso.
Luce spenta	Il supporto è in posizione, la connessione Bluetooth è stata interrotta o la batteria è completamente scarica. Vedere la sezione "Risoluzione dei problemi".

Sezione Prodotti di punta

Online sono disponibili ulteriori informazioni e il supporto per il prodotto. Per approfondire la conoscenza del nuovo dispositivo Keyboard Folio acquistato, è quindi consigliabile visitare la sezione Prodotti di punta.

Per la guida alla configurazione, consigli sull'utilizzo o informazioni su funzionalità aggiuntive, consultare gli articoli online.

Per ottenere consigli, porre domande e condividere soluzioni, è inoltre possibile connettersi con altri utenti tramite i forum della community Logitech.

Nella sezione Prodotti di punta, è disponibile un'ampia selezione di contenuti:

- Esercitazioni
- Risoluzione dei problemi
- Community di supporto
- Scaricamento software
- Documentazione online
- Informazioni sulla garanzia
- Parti di ricambio (se disponibili)

Visitare www.logitech.com/support/solarkeyboardfolio

Utilizzo del prodotto

Aperto Keyboard Folio, l'iPad si accende, mentre chiudendo il dispositivo l'iPad si spegne.

Keyboard Folio non si ricarica mentre è in uso.

Posizioni del supporto per iPad

È possibile collocare il supporto per iPad in due posizioni, una per la digitazione e l'altra per le applicazioni multimediali. Quando i sostegni del supporto per iPad vengono posizionati come indicato nelle figure seguenti, Keyboard Folio si accende.

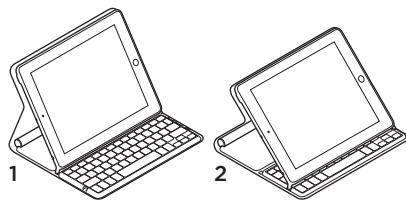

1. Posizione per la digitazione
2. Posizione per applicazioni multimediali

Posizione per la digitazione Utilizzarla per l'immissione di testo.

Nella posizione per la digitazione, Keyboard Folio offre un tasto Home e 13 tasti funzione:

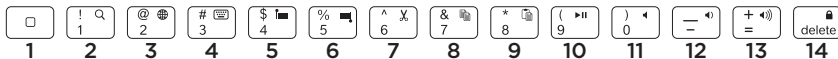

- 1. Home** Consente di visualizzare la schermata iniziale dell'iPad.
- 2. Fn + 1 = Ricerca** Consente di avviare la funzione di ricerca dell'iPad.
- 3. Fn + 2 = Cambia lingua** Consente di cambiare la lingua della tastiera.
- 4. Fn + 3 = Tastiera virtuale** Consente di mostrare/nascondere la tastiera virtuale.
- 5. Fn + 4 = Seleziona a sinistra** Consente di selezionare il testo sulla sinistra, parola per parola.
- 6. Fn + 5 = Seleziona a destra** Consente di selezionare il testo sulla destra, parola per parola.
- 7. Fn + 6 = Taglia**
- 8. Fn + 7 = Copia**
- 9. Fn + 8 = Incolla**
- 10. Fn + 9 = Riproduzione/pausa**
- 11. Fn + 0 = Disattivazione audio**
- 12. Fn + trattino = Diminuzione volume**
- 13. Fn + più = Aumento volume**
- 14. Fn + CANC = Blocca schermo** Consente di bloccare o sbloccare lo schermo dell'iPad.

Posizione per applicazioni multimediali Utilizzarla per guardare video, ascoltare musica o giocare.

Nella posizione per applicazioni multimediali, Keyboard Folio offre 8 tasti funzione:



1. **Presentazione** Consente di riprodurre una sequenza diapositive di immagini salvate.
2. **Tastiera virtuale** Consente di mostrare/nascondere la tastiera virtuale.
3. **Precedente**
4. **Riproduzione/pausa**
5. **Avanti**

6. **Disattivazione del volume**
7. **Riduzione del volume**
8. **Aumento del volume**

Nota: questi 8 tasti funzione sono utilizzabili solo quando il supporto per iPad si trova nella posizione per applicazioni multimediali. Per utilizzarli, non è necessario premere il tasto **Fn**.

Connessione a un iPad diverso

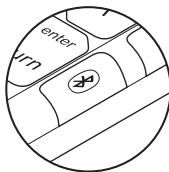
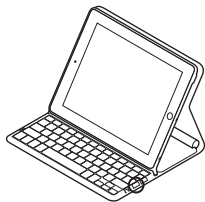

1. Verificare che Keyboard Folio si trovi nella posizione per la digitazione.
2. Verificare che la funzionalità Bluetooth dell'iPad sia attivata selezionando Impostazioni > Generali > Bluetooth > On.
3. Premere il pulsante per la connessione Bluetooth. Keyboard Folio sarà rilevabile per 3 minuti.
4. Nel menu dei dispositivi sull'iPad, selezionare "Logitech Solar KB Folio".
5. Se l'iPad richiede un PIN, immettere il codice utilizzando Keyboard Folio e non la tastiera virtuale dell'iPad. Quando la connessione Bluetooth viene stabilita, la spia di stato si illumina brevemente in colore verde.
6. Posizionare il nuovo iPad sull'apposito supporto.

Risoluzione dei problemi

Keyboard Folio non funziona

- Collocare il supporto per iPad nella posizione per la digitazione o per applicazioni multimediali. Se i sostegni del supporto non sono posizionati correttamente, Keyboard Folio non funziona.
- Premere il tasto per la verifica delle batterie. Se la spia di stato è illuminata in colore rosso o non è illuminata, è necessario ricaricare le batterie. Anche l'assenza di illuminazione indica che i sostegni del supporto non sono posizionati correttamente.
- Ristabilire la connessione Bluetooth tra Keyboard Folio e l'iPad:
 - Verificare che la funzionalità Bluetooth dell'iPad sia attiva.
 - Nel menu dei dispositivi sull'iPad, selezionare "Logitech Solar KB Folio". Quando la connessione Bluetooth viene stabilita, la spia di stato si illumina brevemente in colore verde.

Cosa ne pensi?

Dedicaci qualche minuto del tuo tempo e inviaci un commento.
Grazie per avere acquistato questo prodotto.

www.logitech.com/ithink

Smaltimento delle batterie al termine del ciclo di vita del prodotto

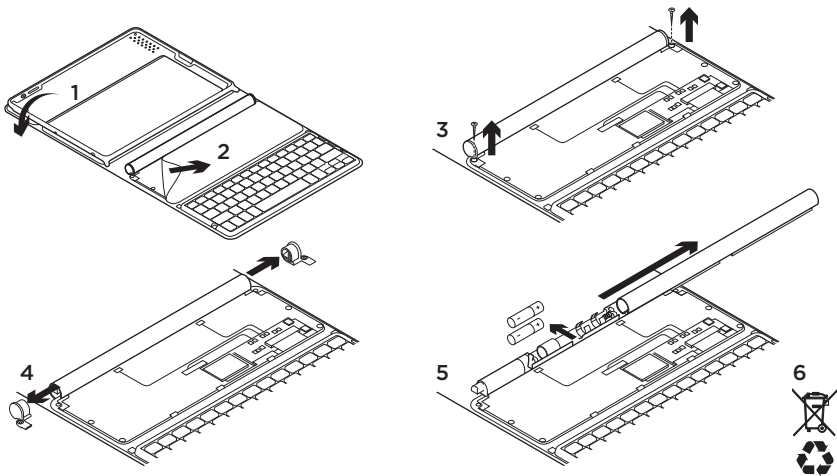

1. Aprire Keyboard Folio e posizionare il dispositivo su una superficie piana.
2. Sollevare la copertura.
3. Rimuovere la vite a ogni estremità del tubo.

4. Rimuovere i cappucci terminali del tubo.
5. Far scorrere la copertura del tubo e rimuovere le batterie.
6. Smaltire il prodotto e le batterie secondo le normative locali vigenti.

www.logitech.com/support/solarkeyboardfolio



België/Belgique	Dutch: +32-(0)2 200 64 44; French: +32-(0)2 200 64 40	South Africa	0800 981 089
Česká Republika	+420 239 000 335	Suomi	+358-(0)9 725 191 08
Danmark	+45-38 32 31 20	Sverige	+46-(0)8-501 632 83
Deutschland	+49-(0)69-51 709 427	Türkiye	00800 44 882 5862
España	+34-91-275 45 88	United Arab Emirates	8000 441-4294
France	+33-(0)1-57 32 32 71	United Kingdom	+44-(0)203-024-81 59
Ireland	+353-(0)1 524 50 80	European, Mid. East., & African Hq.	English: +41-(0)22 761 40 25 Fax: +41-(0)21 863 54 02
Italia	+39-02-91 48 30 31	Morges, Switzerland	
Magyarország	+36 (1) 777-4853	Eastern Europe	English: 41-(0)22 761 40 25
Nederland	+31-(0)-20-200 84 33	United States	+1 646-454-3200
Norge	+47-(0)24 159 579	Argentina	+0800 555 3284
Österreich	+43-(0)1 206 091 026	Brasil	+0800 891 4173
Polska	00800 441 17 19	Canada	+1-866-934-5644
Portugal	+351-21-415 90 16	Chile	+1230 020 5484
Россия	+7(495) 641 34 60	Colombia	01-800-913-6668
Schweiz/Suisse	D +41-(0)22 761 40 12	Latin America	+1 800-578-9619
Svizzera	F +41-(0)22 761 40 16 I +41-(0)22 761 40 20 E +41-(0)22 761 40 25	Mexico	01.800.800.4500



www.logitech.com

© 2012 Logitech. All rights reserved. Logitech, the Logitech logo, and other Logitech marks are owned by Logitech and may be registered. Apple and iPad are trademarks of Apple Inc., registered in the U.S. and other countries. Bluetooth is a registered trademark of Bluetooth SIG, Inc. All other trademarks are the property of their respective owners. Logitech assumes no responsibility for any errors that may appear in this manual. Information contained herein is subject to change without notice.

620-004050.003